

# 噴槍

# VMG Series

RoHS



## 型號表示方法

VMG 1 1 W - 02 - 32 - C

配管安裝方向

1	下方向
2	上方向

本體顏色

W	白
BU	深藍

連接尺寸

記號	配管連接方式	尺寸及型號
02	鎖牙式	Rc1/4
03		Rc3/8
N02		NPT1/4
N03		NPT3/8
F02		G1/4
F03		G3/8
11		S快速接頭
12	附插頭式	使用接頭型號 KK130P-02MS
H06	公制尺寸	使用接頭型號 KQ2H06-02S
H08		使用接頭型號 KQ2H08-02S
H10		使用接頭型號 KQ2H10-02S
H07	英制尺寸	使用接頭型號 KQ2H07-35S
H09		使用接頭型號 KQ2H09-35S
H11		使用接頭型號 KQ2H11-35S

- 註1) S快速接頭及接頭為同包裝。  
 註2) S快速接頭附插頭式時，噴槍的連接口徑為Rc1/4。  
 註3) 公制尺寸快速接頭式時，噴槍的連接口徑為Rc1/4。  
 註4) 英制尺寸快速接頭式時，噴槍的連接口徑為NPT1/4。

●附噴嘴外罩(公螺牙噴嘴、只對應ø6長噴嘴)

無記號	無
C	附噴嘴外罩 / HNBR
CF	附噴嘴外罩 / 氟素橡膠

●噴嘴

記號	種類	噴嘴徑	噴嘴型式
無記號		無噴嘴	
01	公螺牙噴嘴	ø1	KN-R02-100
02		ø1.5	KN-R02-150
03		ø2	KN-R02-200
04		ø2.5	KN-R02-250
05		ø3	VMG1-R02-300
06		ø3.5	VMG1-R02-350
07		ø4	VMG1-R02-400
11	高效率噴嘴	ø1	KNH-R02-100
12		ø1.5	KNH-R02-150
13		ø2	KNH-R02-200
21	公螺牙低噪音噴嘴	ø0.75 × 4	KNS-R02-075-4
22		ø0.9 × 8	KNS-R02-090-8
23		ø1 × 4	KNS-R02-100-4
24		ø1.1 × 8	KNS-R02-110-8

●長噴嘴

記號	種類	噴嘴長	噴嘴徑	噴嘴型式
31	ø6長銅管噴嘴(註)	300mm	ø1.5	VMG1-06-150-300
32			ø2	VMG1-06-200-300
33		600mm	ø1.5	VMG1-06-150-600
34			ø2	VMG1-06-200-600
35			ø1.5	VMG1-06-150-100
36		100mm	ø2	VMG1-06-200-100
37			ø1.5	VMG1-06-150-150
38	150mm	ø2	VMG1-06-200-150	
41		ø2.5	VMG1-08-250-100	
42	100mm	ø3	ø2.5	VMG1-08-300-100
43			ø3.5	VMG1-08-350-100
44			ø2.5	VMG1-08-250-150
45			ø3	VMG1-08-300-150
46	150mm	ø3	ø3.5	VMG1-08-350-150
47			ø2.5	VMG1-08-250-300
48			ø3	VMG1-08-300-300
49	300mm	ø3	ø3.5	VMG1-08-350-300
50			ø2.5	VMG1-08-250-600
51			ø3	VMG1-08-300-600
52	600mm	ø3.5	VMG1-08-350-600	

註) 長噴嘴與接頭為組件型號。長噴嘴與接頭同包裝。  
 關於組裝方法，請參照操作說明書「長噴嘴安裝方法」。

## 規格

使用流體	空氣	
使用壓力範圍	0~1.0MPa	
保証耐壓力	1.5MPa	
使用流體溫度及周圍溫度範圍	-5~60°C(不結冰)	
流量特性(噴嘴拆下的狀態)	C(dm <sup>3</sup> /s·bar):6.0, b:0.25 (有效斷面積30mm <sup>2</sup> )	
配管連接口徑	Rc·NPT·G 1/4 3/8	
配管安裝方向	下方向	上方向
噴嘴連接口徑	Rc1/4	
質量(只限本體)	165g	
操作力(全開時)	7N	

**構造圖**

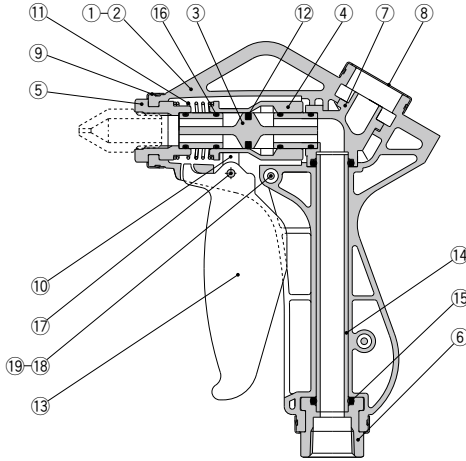

**構成零件**

編號	零件名	材質	備考
1	本體L	PBT	
2	本體R	PBT	
3	主閥	PBT	
4	主閥導桿	POM	
5	噴嘴固定座	鋁合金	耐酸鋁
6	配管口	鋁合金	耐酸鋁
7	L型管	PBT	只有VMG12□使用
8	端蓋	不鏽鋼	
9	環	不鏽鋼	
10	連桿	PBT	
11	彈簧	不鏽鋼	
12	主閥墊片	HNBR	
13	噴氣拉桿	PBT	
14	配管(下)	POM	只有VMG11□使用 與⑦L型管一體
15	O形環	NBR	
16	O形環	NBR	
17	平行插銷	不鏽鋼	
18	附十字盤頭小螺絲釘	不鏽鋼	
19	六角螺帽	不鏽鋼	

註) 在橡膠零件及摩擦部分使用潤滑脂。

**消費流量**

註) 表示主閥全開的值。

**公螺牙噴嘴**

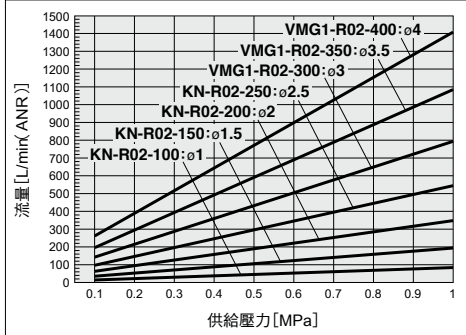

**高效率噴嘴**

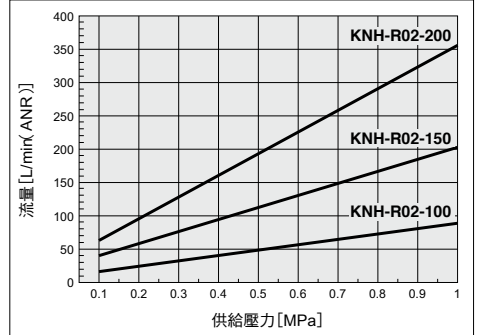

**公螺牙低噪音噴嘴**

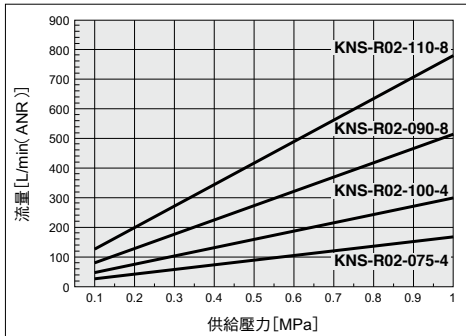

**長銅管噴嘴**

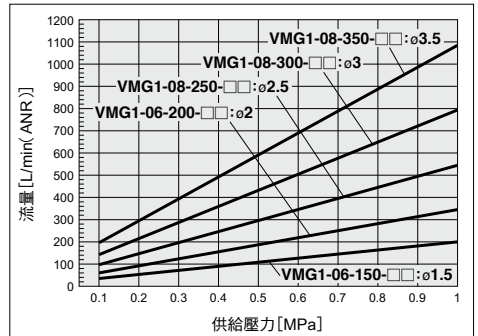

## 外形尺寸圖

### VMG11 / 配管安裝方向: 下方向

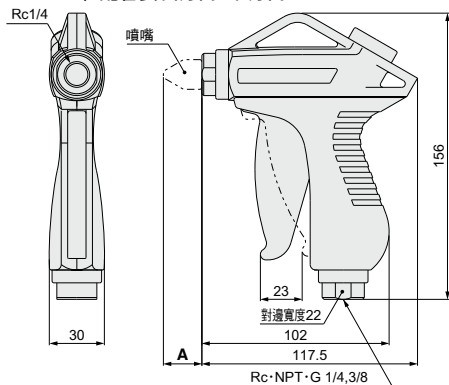

註) 鎖牙後的參考尺寸

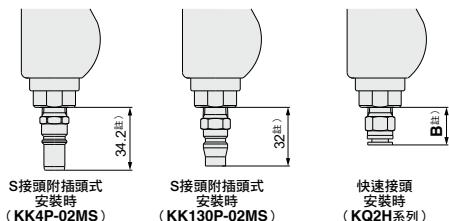

### VMG12 / 配管安裝方向: 上方向

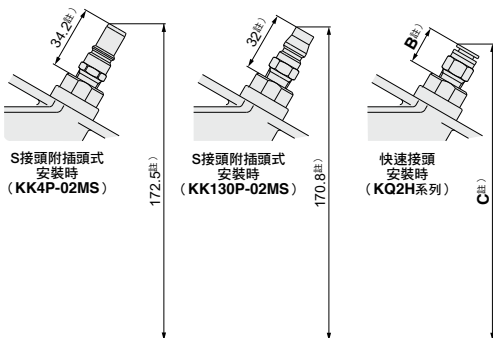
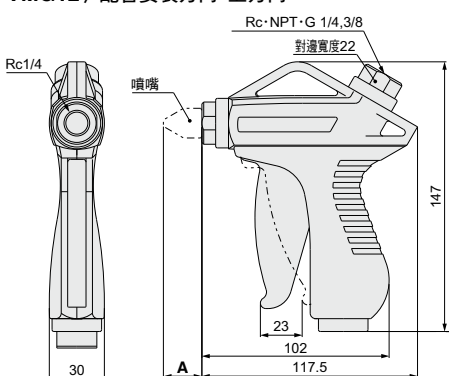

記號	種類	噴嘴型式	噴嘴徑	A <sup>註)</sup>
01	公螺牙噴嘴	KN-R02-100	ø1	23.4
02		KN-R02-150	ø1.5	23
03		KN-R02-200	ø2	22.5
04		KN-R02-250	ø2.5	22.1
05		VMG1-R02-300	ø3	22
06		VMG1-R02-350	ø3.5	21.5
07		VMG1-R02-400	ø4	21.5
11	高效率噴嘴	KNH-R02-100	ø1	44
12		KNH-R02-150	ø1.5	
13		KNH-R02-200	ø2	
21	公螺牙 低噪音噴嘴	KNS-R02-075-4	ø0.75×4	12
22		KNS-R02-090-8	ø0.9×8	
23		KNS-R02-100-4	ø1×4	
24		KNS-R02-110-8	ø1.1×8	
31	ø6長銅管 噴嘴 <sup>註)</sup>	VMG1-06-150-300	ø1.5	298
32		VMG1-06-200-300	ø2	598
33		VMG1-06-150-600	ø1.5	
34		VMG1-06-200-600	ø2	98
35		VMG1-06-150-100	ø1.5	
36		VMG1-06-200-100	ø2	
37		VMG1-06-150-150	ø1.5	148
38	VMG1-06-200-150	ø2		

註) 鎖牙後的參考尺寸

記號	種類	噴嘴型式	噴嘴徑	A <sup>註)</sup>
41	ø8長銅管 噴嘴 <sup>註)</sup>	VMG1-08-250-100	ø2.5	98
42		VMG1-08-300-100	ø3	
43		VMG1-08-350-100	ø3.5	
44		VMG1-08-250-150	ø2.5	
45		VMG1-08-300-150	ø3	148
46		VMG1-08-350-150	ø3.5	
47		VMG1-08-250-300	ø2.5	
48		VMG1-08-300-300	ø3	
49		VMG1-08-350-300	ø3.5	298
50		VMG1-08-250-600	ø2.5	
51		VMG1-08-300-600	ø3	
52		VMG1-08-350-600	ø3.5	

(mm)

種類	快速接頭型式	B <sup>註)</sup>	C <sup>註)</sup>
公制尺寸 快速接頭	KQ2H06-02S	17	158
	KQ2H08-02S	20.5	161.5
	KQ2H10-02S	27.5	168
英制尺寸 快速接頭	KQ2H07-35S	17	158
	KQ2H09-35S	20.5	161.5
	KQ2H11-35S	27.5	168

註) 鎖牙後的參考尺寸

外形尺寸圖：噴嘴 / KN Series

公螺牙噴嘴 / KN

(mm)



型式	噴嘴徑 D	連接螺牙	六角對邊		L <sub>1</sub>	A*
			H <sub>1</sub>			
KN-R02-100	ø1	R1/4	14		31.4	25.4
KN-R02-150	ø1.5				31	25
KN-R02-200	ø2				30.5	24.5
KN-R02-250	ø2.5				30.1	24.1
VMG1-R02-300	ø3				30	24
VMG1-R02-350	ø3.5				29.5	23.5
VMG1-R02-400	ø4				29.5	23.5

※R螺牙鎖牙後的參考尺寸

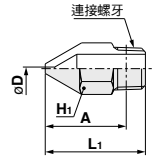

高效率噴嘴 / KNH

(mm)



型式	噴嘴徑 D	連接螺牙	六角對邊		L <sub>1</sub>	A*
			H <sub>1</sub>			
KNH-R02-100	ø1	R1/4	14		52	46
KNH-R02-150	ø1.5					
KNH-R02-200	ø2					

※R螺牙鎖牙後的參考尺寸

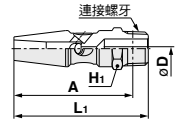

公螺牙低噪音噴嘴 / KNS

(mm)



型式	噴嘴徑 D	連接螺牙	六角對邊		L <sub>1</sub>	A*
			H <sub>1</sub>			
KNS-R02-075-4	ø0.75×4	R1/4	14		20	14
KNS-R02-090-8	ø0.9×8					
KNS-R02-100-4	ø1×4					
KNS-R02-110-8	ø1.1×8					

※R螺牙鎖牙後的參考尺寸

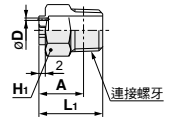

長銅管噴嘴

(mm)



型式	噴嘴徑 D	外徑	六角對邊					
			L <sub>1</sub>	L <sub>2</sub> (註1)	L(註1)			
VMG1-06-150-100	ø1.5	ø6	100	100	106	12		
VMG1-06-200-100	ø2		150	150	156			
VMG1-06-150-150	ø1.5		300	300	306			
VMG1-06-200-150	ø2		600	600	606			
VMG1-06-150-300	ø1.5		ø8	100	100		106	14
VMG1-06-200-300	ø2			150	150		156	
VMG1-06-150-600	ø1.5	300		300	306			
VMG1-06-200-600	ø2	600		600	606			
VMG1-08-250-100	ø2.5	100		100	106			
VMG1-08-300-100	ø3	150		150	156			
VMG1-08-350-100	ø3.5	300		300	306			
VMG1-08-250-150	ø2.5	600		600	606			
VMG1-08-300-150	ø3							
VMG1-08-350-150	ø3.5							
VMG1-08-250-300	ø2.5							
VMG1-08-300-300	ø3							
VMG1-08-350-300	ø3.5							
VMG1-08-250-600	ø2.5							
VMG1-08-300-600	ø3							
VMG1-08-350-600	ø3.5							

註1) 螺牙鎖牙後的參考尺寸

註2) 長銅管噴嘴與嵌入式接頭(未組裝)為同包裝。關於組立方法,請參考操作說明書「長噴嘴安裝方法」。

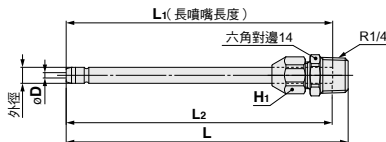

## 外形尺寸圖：噴嘴外罩

### 公螺牙噴嘴用外罩

(mm)

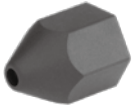

噴嘴外罩型式	材質	適用噴槍型式	
		型式	噴嘴的種類
P5670129-01	HNBR	VMG1□□-□-01~04	公螺牙噴嘴 ø1~ø2.5
P5670129-01F	氟素橡膠		
P5670129-02	HNBR	VMG1□□-□-05~07	公螺牙噴嘴 ø3~ø4
P5670129-02F	氟素橡膠		

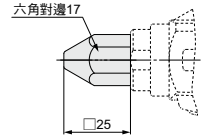

VMG1□-□-□-1~04

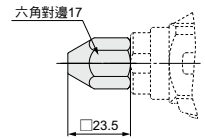

VMG1□-□-□-05~07

### 長銅管噴嘴用外罩

(mm)



噴嘴外罩型式	材質	適用噴槍型式	
		型式	噴嘴的種類
P5670129-11	HNBR	VMG1□□-□-31~38	ø6長銅管 噴嘴
P5670129-11F	氟素橡膠		

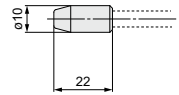

VMG1□-□-□-31~38